

# Witty-Smart Box

Für die sichere Aufbewahrung

Mit dieser smarten Box im Witty-Design haben Sie alle Arbeitsutensilien bei Bedarf schnell und einfach zur Hand. Für eine sichere Aufbewahrung von Zubehör, Ersatzteilen und Ausrüstung. Die Witty-Smart Box kann einfach an der Wand montiert werden und ist optisch auf Ihre Witty-Technik abgestimmt.



- Robuste und praktische Box
- Sichere Aufbewahrung
- Schutz vor Schmutz und Staub

## Vorteile

**1. Sorgen Sie für Ordnung** und bewahren Sie kleine Gegenstände in einer praktischen Witty-Smart Box auf. Mit den mitgelieferten Einlegern kann die Box in bis zu sechs Fächer unterteilt werden, um Kleinteile optimal organisiert zu halten.

**2. Ohne lästiges Suchen:** Durch das Montieren an einem festen Platz haben Sie Ihre Arbeitsutensilien bei Bedarf schnell und einfach zur Hand.

**3. Verwenden Sie die smarte Box im modernen Design** zur Aufbewahrung von Zubehör, Ersatzteilen und anderen schmutzempfindlichen Gegenständen.

**4. Mit einem leistungsstarken Magneten** dicht verschlossen hält die Witty-Smart Box Staub, Schmutz und Spritzwasser von Ihrer persönlichen Schutzausrüstung fern.

## Produktdetails

Praktische Aufbewahrungsbox zur Wandmontage mit magnetischem Verschluss und 3 Trennwänden zur Aufteilung in mehrere Fächer.

Länge:	270 mm
Breite:	350 mm
Höhe:	360 mm
Einleger horizontal:	2 Stück
Einleger vertikal:	1 Stück
Gewicht:	ca. 5,5 kg

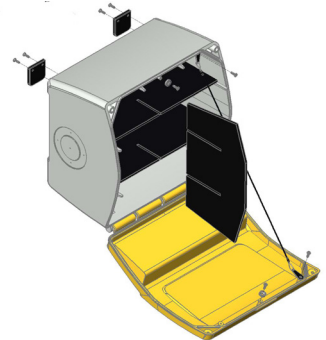

## Verkaufseinheiten

1 Stück im Karton  
Art.-Nr. W1408001

**Witty GmbH & Co. KG**  
Herrenrothstraße 12 – 16  
D-86424 Dinkelscherben

Tel. +49 (0) 8292/999-0  
Fax +49 (0) 8292/999-200  
info@witty.de · www.witty.eu

**Witty-Austria GmbH & Co. KG**  
Metzgerstraße 54 · A-5020 Salzburg-Bergheim  
Tel. +43 (0) 662/42 41 48 · info@witty.at

**Witty Vertriebs- und Controlling GmbH**  
Kasernenstrasse 88 a · CH-9100 Herisau  
Tel. +41 (0) 71 /344 95 64 · info@witty.ch

Damit Sie es leichter haben.

**Witty**